



INTELIGENCIA CORPORAL - CINESTÉSICA

Movimiento para el aprendizaje

INTELIGENCIA CORPORAL - CINESTÉSICA

Movimiento para el aprendizaje

Permite un correcto desarrollo de la lateralidad y el dominio hemisférico

Z
u
r
d
o
s

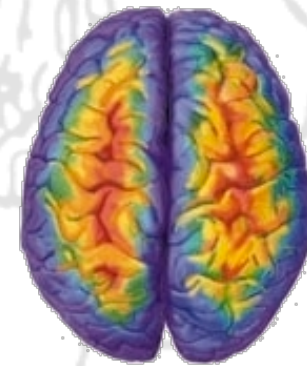

D
i
e
s
t
r
o
s



Favorece un correcto desarrollo sensorial



La convergencia ocular garantiza una buena lectura y un futuro rendimiento escolar



Misioneras Hijas de la
Sagrada Familia Nazaret
España/Camerún

INTELIGENCIA CORPORAL - CINESTÉSICA

Movimiento para el aprendizaje

Da la oportunidad al desarrollo de los circuitos cerebrales que sustentan el resto de inteligencias.



INTELIGENCIA CORPORAL - CINESTÉSICA

Movimiento para el aprendizaje



“Ah, si pudieras bailar todo lo que acabas de decir, entonces lo entendería”

Nikos Kazantzakis

Capacidad para unir el cuerpo y la mente para lograr el perfeccionamiento del desempeño físico.

Sienta las bases del conocimiento, ya que es por medio de las experiencias sensoriales que experimentamos la vida.



INTELIGENCIA CORPORAL - CINESTÉSICA

Movimiento para el aprendizaje

CARACTERÍSTICAS

- ✓ Prefiere tocar, palpar y manipular aquello que debe aprender
- ✓ Desarrolla su coordinación y sentido del ritmo
- ✓ Aprende mejor por medio de la experiencia directa y la participación
- ✓ Disfruta en experiencias concretas de aprendizaje
- ✓ Demuestra destreza en tareas que requiere el empleo de motricidad fina o gruesa

AMBITO DE APRENDIZAJE

- ✓ **Ámbito físico. Zonas de aula**



INTELIGENCIA CORPORAL - CINESTÉSICA

Movimiento para el aprendizaje

Actividad dramática

- ✓ Teatro formal
- ✓ Dramatización Creativa
- ✓ Rolplay
- ✓ Simulacros



INTELIGENCIA CORPORAL - CINESTÉSICA

Movimiento para el aprendizaje

✓ Teatro formal

✓ Una producción de trabajo formal incluye todas las inteligencias en una relación dinámica.

✓ Disciplina mental, física y técnica.

✓ Mediante el ensayo y la interpretación se desarrollan habilidades cognitivas



La Princesa
Margarita



El Rei Artur



El ogro

Xucla - nens

INTELIGENCIA CORPORAL - CINESTÉSICA

Movimiento para el aprendizaje

✓ Teatro formal



INTELIGENCIA CORPORAL - CINESTÉSICA

Movimiento para el aprendizaje

✓ **Rolplay**



✓ Menos estructurado que el teatro y brinda la libertad de dramatizar contenidos estudiados en clase.

✓ Prácticamente todas las áreas curriculares pueden trabajarse mediante esta técnica.

✓ Pone el lenguaje en acción y consiste en una herramienta no sólo para transmitir información sino también para desarrollar habilidades personales e interpersonales



INTELIGENCIA CORPORAL - CINESTÉSICA

Movimiento para el aprendizaje



✓ **Dramatización creativa**



✓ Un componente importante es la repetición de una escena a fin de incorporar sugerencias que la enriquezcan.

✓ Una manera sencilla de comenzar el trabajo de dramatización creativa en el aula consiste en solicitar a los alumnos que desempeñen personajes grupales.

✓ Al finalizar la actuación los alumnos participarán en un debate crítico dónde se analizarán lo más satisfactorio y lo que requiere mayor ajuste.



INTELIGENCIA CORPORAL - CINESTÉSICA

Movimiento para el aprendizaje

✓ **Simulacros**



Los simulacros son herramientas de aprendizaje. Permiten situar a los alumnos en un entorno o circunstancia dónde deben desenvolverse.

INTELIGENCIA CORPORAL - CINESTÉSICA

Movimiento para el aprendizaje

✓ **Movimiento creativo**

- ✓ Expresar lo aprendido a través del movimiento



Expresar desde los distintos lenguajes del cuerpo las emociones y sentimientos.

INTELIGENCIA CORPORAL - CINESTÉSICA

Movimiento para el aprendizaje

El movimiento nos permite tanto expresar como comprender el significado de nuestras experiencias.

Debe existir un espacio para la reflexión sobre el propio conocimiento corporal, actividades de movimiento creativo, juegos teatrales y aplicación del movimiento en las habilidades básicas.



INTELIGENCIA CORPORAL - CINESTÉSICA

Movimiento para el aprendizaje



¿Cómo se puede incorporar el movimiento físico a esta clase? ¿De qué manera pueden utilizar su cuerpo los alumnos para transformarse en el tema de estudio?

¿Cuáles son las oportunidades de aprendizaje que pueden proporcionarse a los alumnos que necesitan moverse para aprender, al tiempo que se satisfacen las necesidades de los alumnos no cinestésicos?

¿Cuáles son las consignas necesarias para explicar con claridad actividades que se desarrollaran cinestésicamente?

¿De qué manera se estimula a los alumnos para que describan lo que han aprendido después de una experiencia cinestésica?

¿Cómo se promueve la participación a fin de ayudarlos a alcanzar un aprendizaje más eficaz?

INTELIGENCIA CORPORAL - CINESTÉSICA

Movimiento para el aprendizaje

AMBITO DE APRENDIZAJE

✓ **Danza (D1)**

- ✓Tiempo
- ✓ Espacio
- ✓ Forma
- ✓ Energía



INTELIGENCIA CORPORAL - CINESTÉSICA

Movimiento para el aprendizaje



Material concreto.

Fichas de aprendizaje

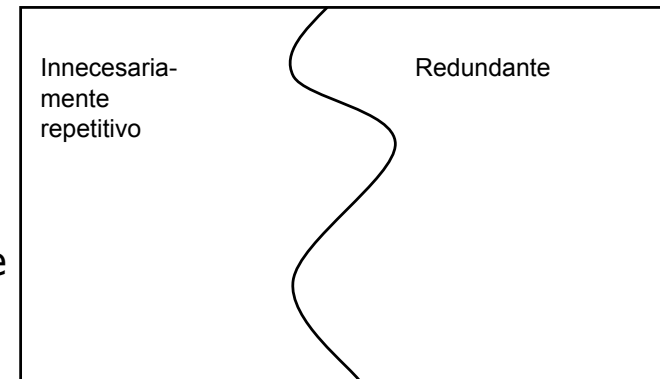

Rompecabezas

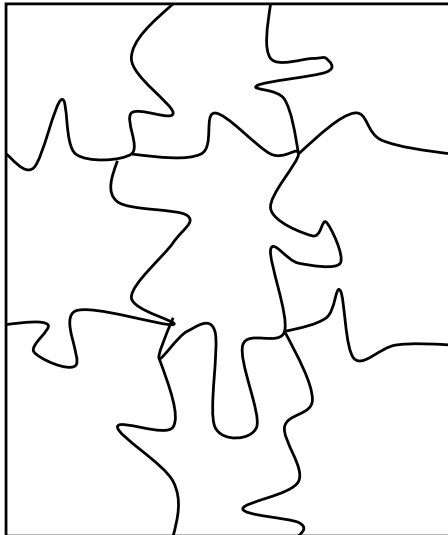

La clorofila

¿Cuál es la sustancia que otorga el color verde a las plantas?

INTELIGENCIA CORPORAL - CINESTÉSICA

Movimiento para el aprendizaje

- ✓ Juego de los platos de papel
- ✓ Diagramas de flujo cinestésicos.
- ✓ Juegos de respuesta física total.
- ✓ Juegos de revisión general.

Juegos en el aula.

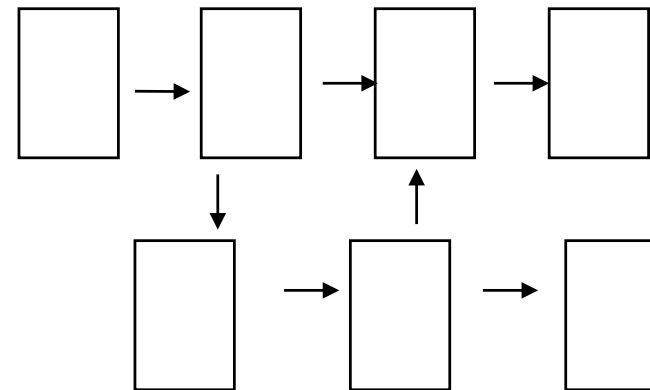

INTELIGENCIA CORPORAL - CINESTÉSICA

Movimiento para el aprendizaje

- ✓ Educación física
- ✓ Recreos de ejercicio
- ✓ Salidas de campo



INTELIGENCIA CORPORAL - CINESTÉSICA

Movimiento para el aprendizaje

Sistema digestivo
(Digestive System)

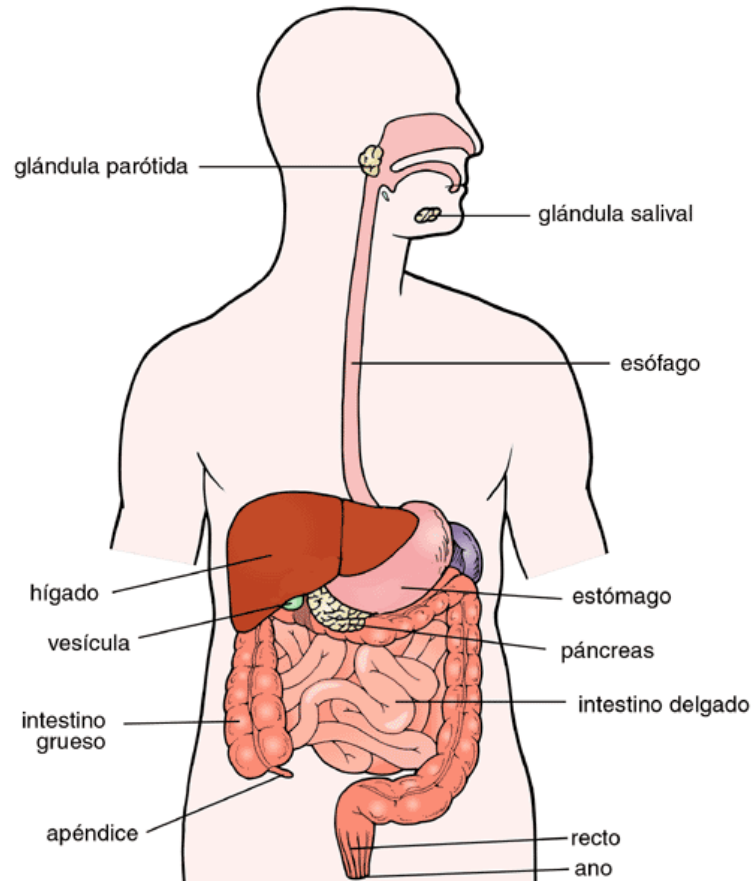

Elaboración del sistema digestivo a partir de materiales reciclados. Exposición posterior sobre el mismo.

